

主要な仕様	LFG-8040
歯車	
ワーク最大外径	800mm
歯数範囲	9~999
最小ワーク歯底径	50mm
モジュール範囲	M2.0~M20
最大歯丈	45mm
ねじれ角範囲	±45°
ホブカッター	
最小刃底径 / 最大ワーク (ホブ) 径	50mm~350mm
最大溝深さ	55mm
溝数範囲	1~99
溝リード角範囲	±40°
機械的仕様	
最大研削移動量	400(450)mm
最大ワークテーブル移動量 (Z 軸)	400mm
ロータリーテーブルからテールストックセンター距離	600mm~1250mm
テーブル径	740mm
最大テーブル許容荷重 (ワーク+治具)	2500 kg
研削砥石仕様	
最小砥石径 / 最大砥石径	260mm / 400mm
最大砥石幅	70mm
最大砥石スピード	4000 rpm
砥石スピンドルの出力	15Kw
電気システム	
電圧	3 相 220V
電流	80 Amp
環境温度	10°C ~ 40°C
総合電気容量 (最大負荷)	35 kVA
CNC コントローラー	
ファナック	
サイズと重量	
必要なフロアスペース	L 7825 x W 6800 x H 4200mm L 309" x W 268" x H 166" (それぞれに加えて 800mm がメンテナンス用に必要となります。)
基本的な機械重量	17000kg (37500lb)

注: 最終仕様は、その時点で利用可能な先進的な技術に於いて対策された改良改善をも対象とした契約内容に基づきます。

各軸のトラベル量

Y- 軸

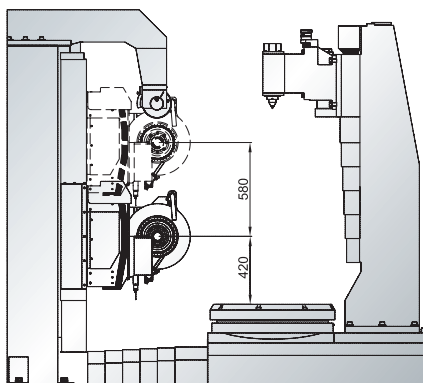

Z- 軸

